

子どもと

“おもい”をのせて どこまでも、らしく。

LA SI QUE

子どもが自分から乗りたくなる自転車

まず何よりも

安心・安全であること

ユーザーにきちんと向き合い
使いやすく、悩みを解消する。
まとめて複数の課題を解決したい。

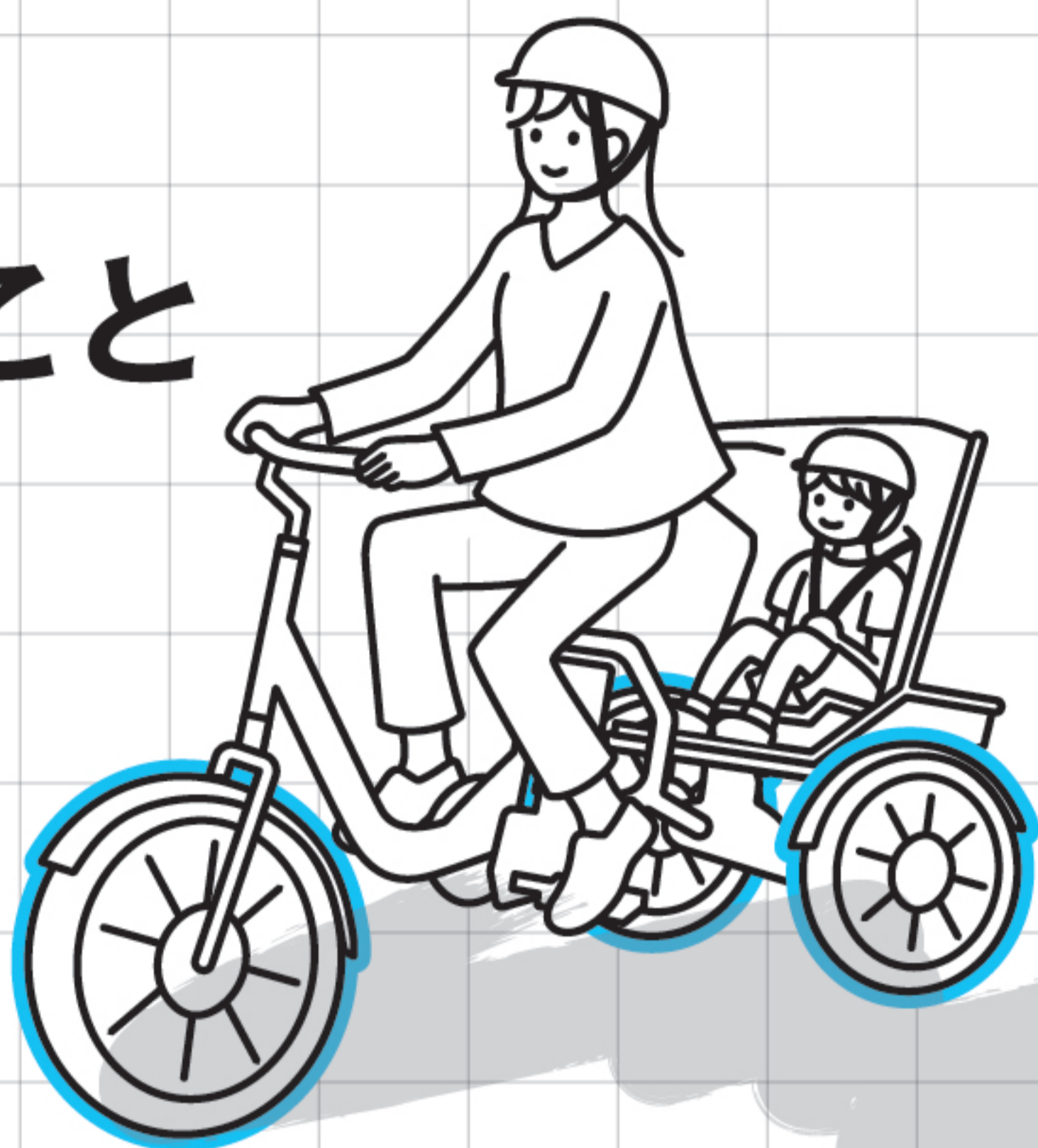

Product idea

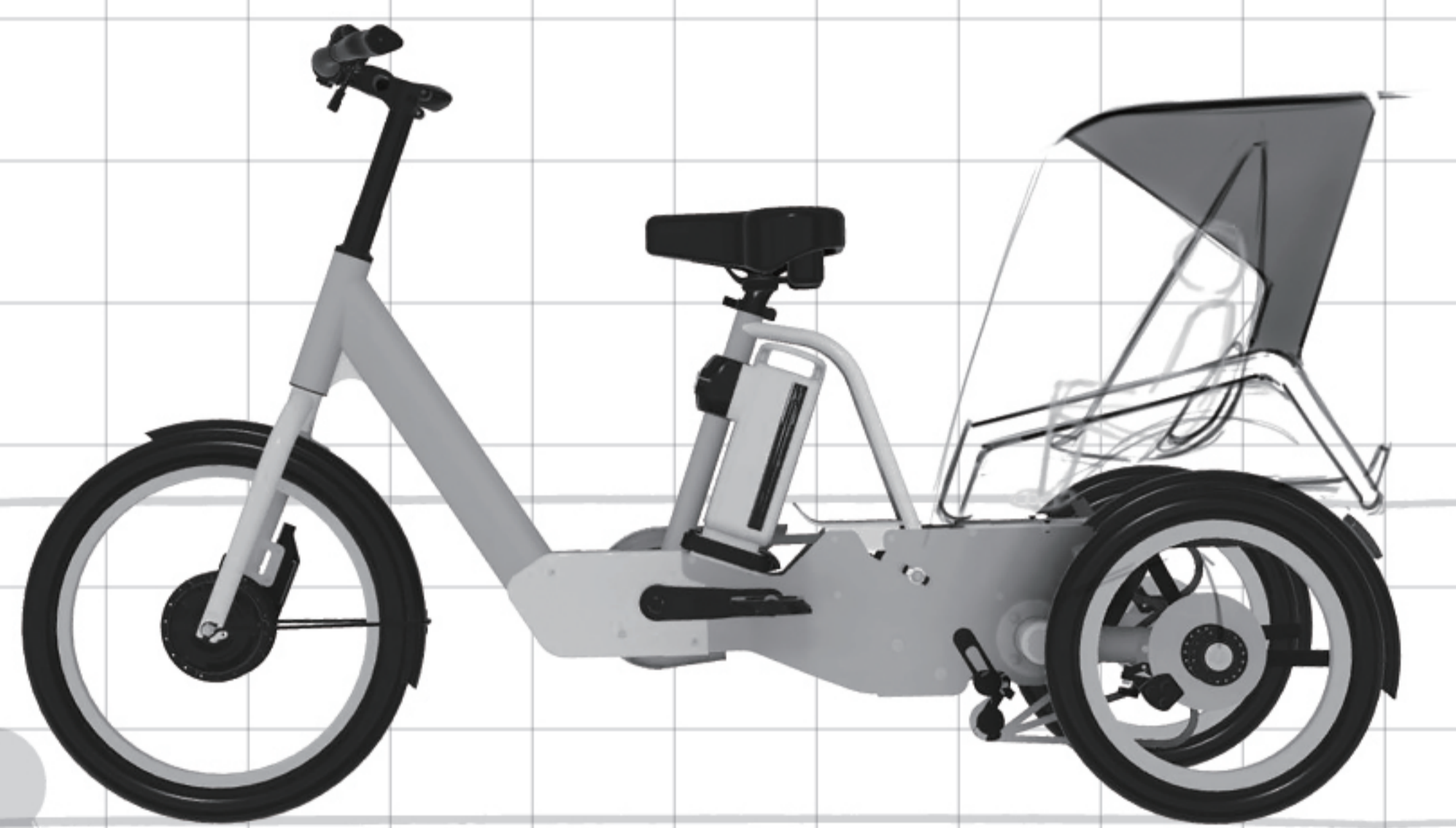

親のよろこび

低重心・3輪だから

乗せ降ろしの負担が減る

車体が低い設計だから子どもを抱き上げる時
少しの力で乗せ降ろしができる。

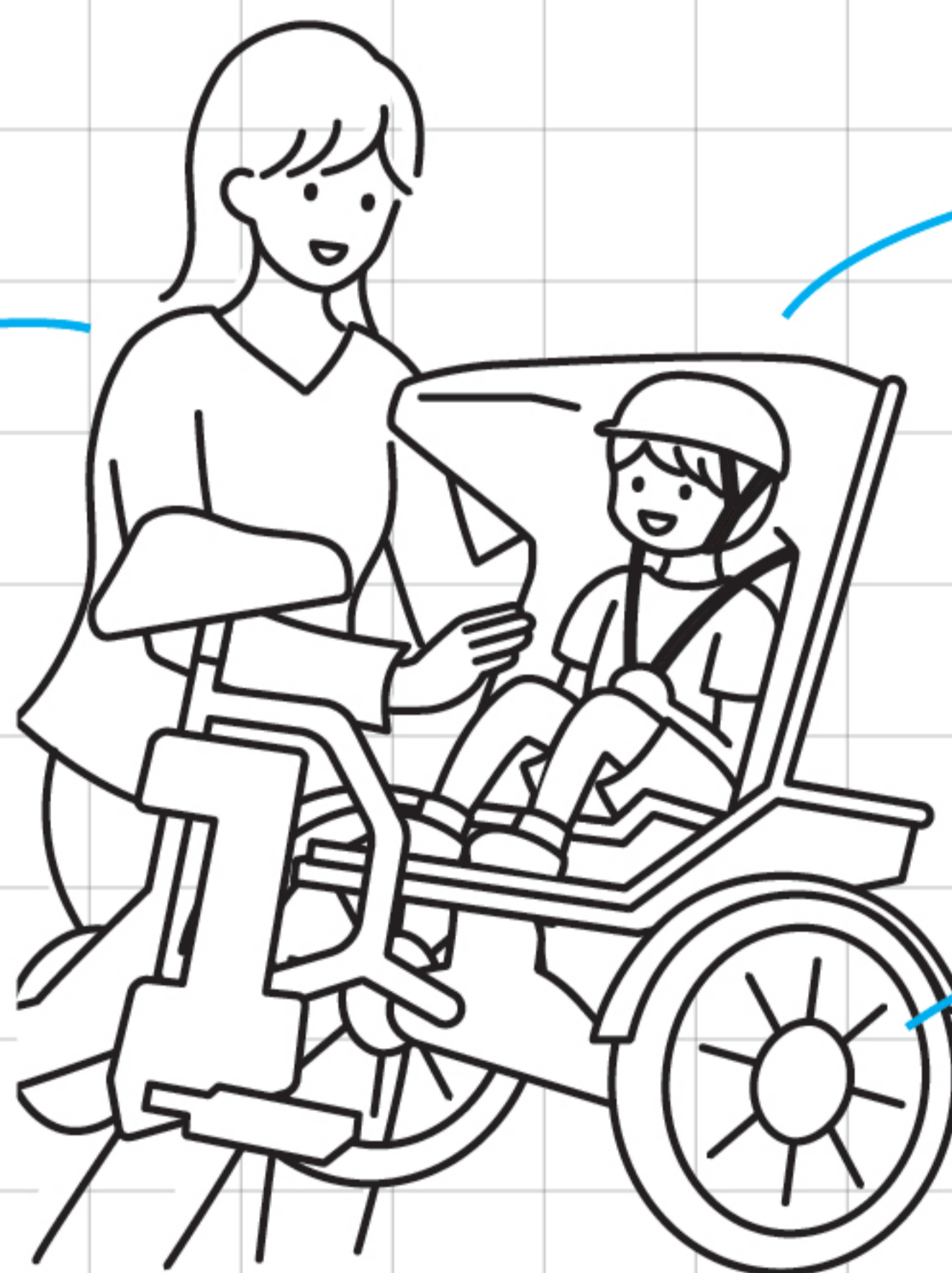
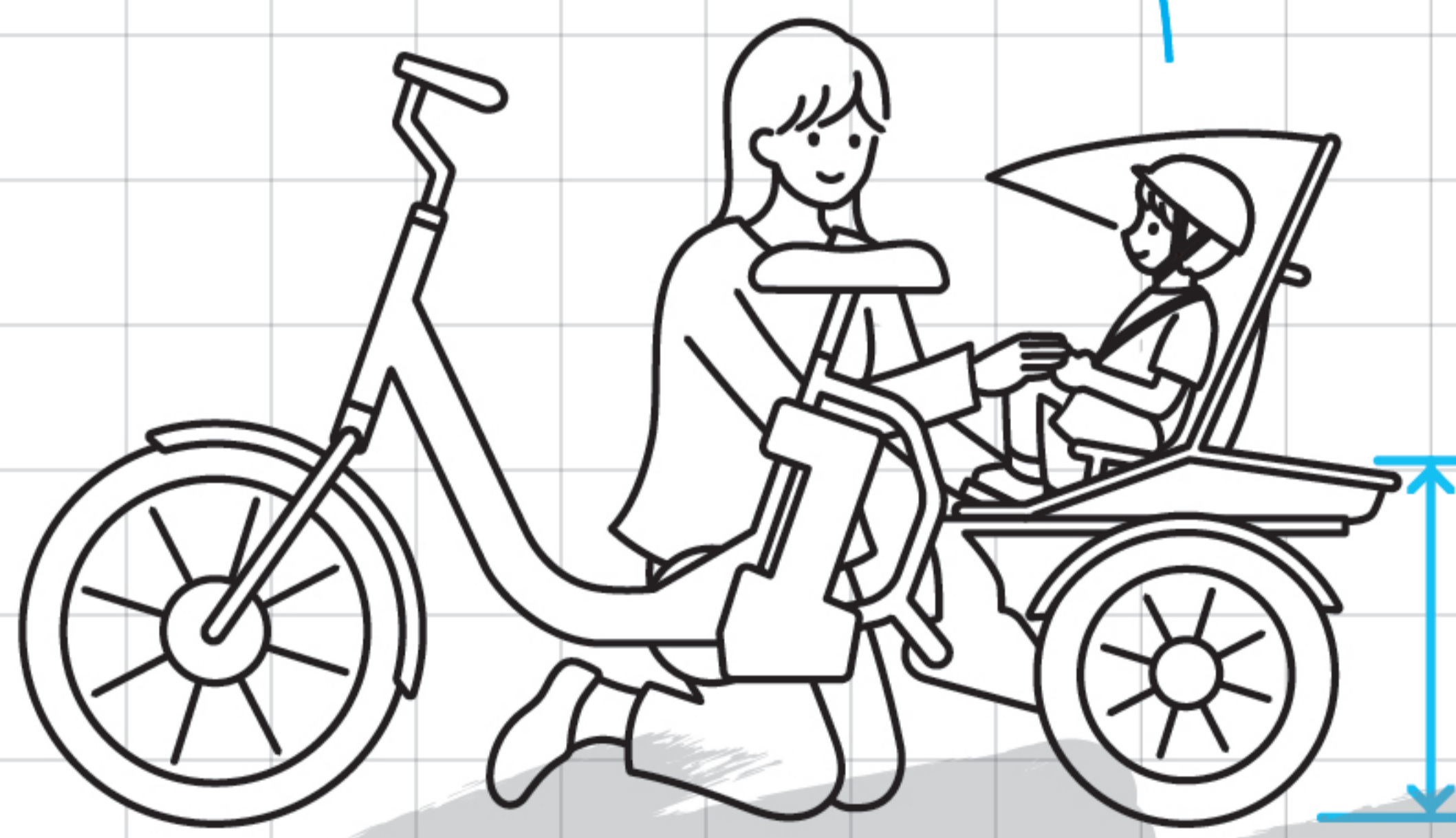

子どものよろこび

子どもが乗りたくなる

低重心で安定しているから
子どもが自分で乗れて、自由にのびのびと。

子どもの安心・安全

ケガのリスクを減らす

- ✓ 足がタイヤに巻き込まれにくい
 - ✓ もしもの落下リスクを最小限に
 - ✓ 腕を外に出してもけがを最小限に
- オリジナル設計で3つのリスクを低減。

親のよろこび

広々とした 荷物スペース

子どもを乗せても広々とした
荷物スペースを確保。

Product idea

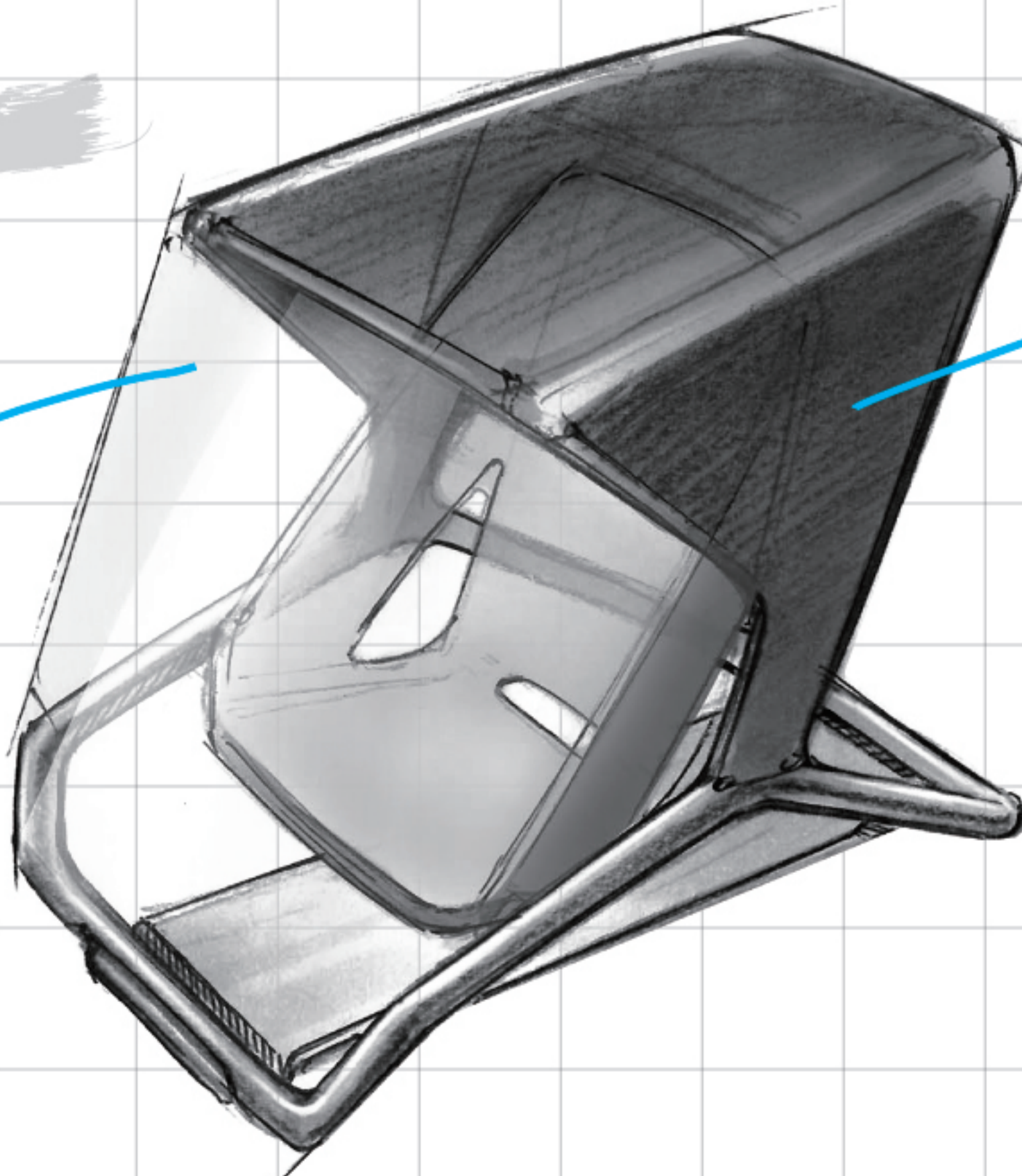

親のよろこび

乗せ降ろしのしやすさを重視

屋根が折り畳めるので前面が大きく開いて
ベビーカーのように乗せやすい。

子ども向けLA SI QUEの
資料ダウンロードはこちら

