

初めてお使いになる前に

本製品は工場ですべての部品を使った抽出試験を行って出荷されています。そのため、本体内部にコーヒーのカスが付着していることがあります。ご了承ください。

お使いになる前に、必ず各部品の水洗いを行ってください。(P.27)

初めてお使いになるときは、必ず「空気抜き」と「水硬度の設定」を行ってください。

空気抜き (ECAM22110SBHN)

1 水タンクに水を入れ、本体にセットする

① 水タンクに MAX の目盛まで水を入れる

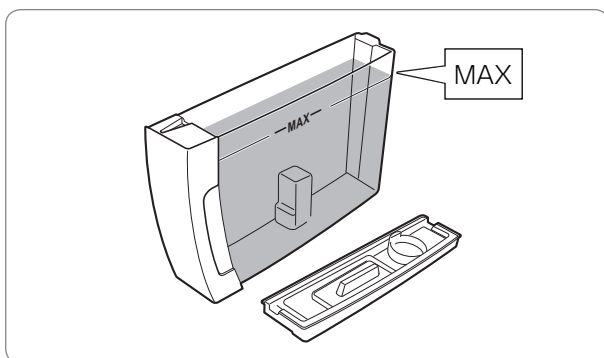

② 水タンクにふたをし、本体にセットする

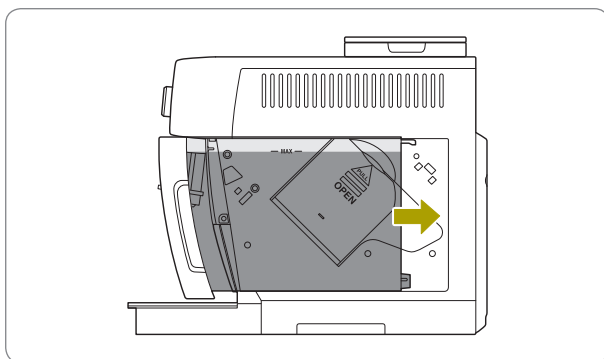

※ しっかり奥まで差し込んでください。

※ 水タンクを破損させないように、取り扱いに注意してください。水漏れや動作不良の原因になります。

2 プラグをコンセントに差し込む

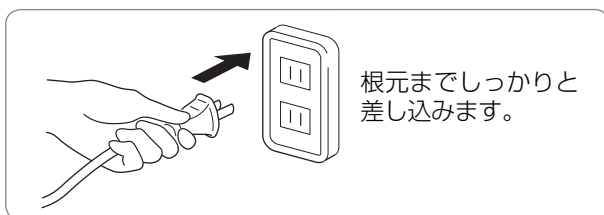

3 本体背面の主電源スイッチをオンにする

※ 主電源スイッチを押す前に、スチームつまみが ○(閉じる)になっていることを確認してください。

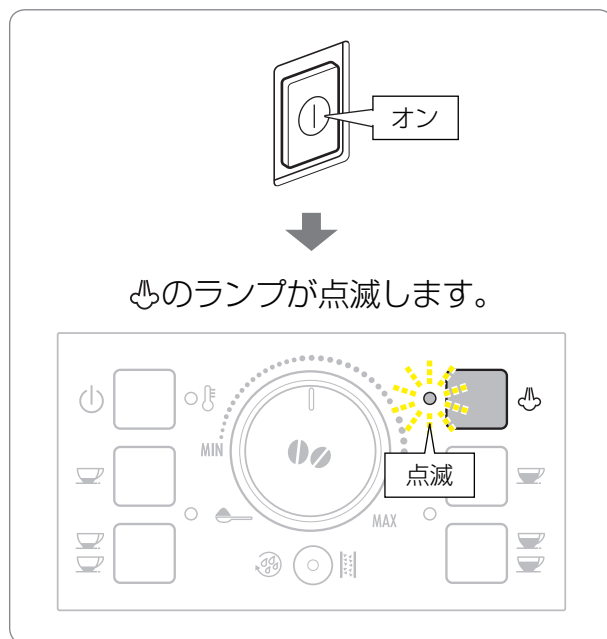

4 容量 100mL 以上のカップをフロッサーの下に置く

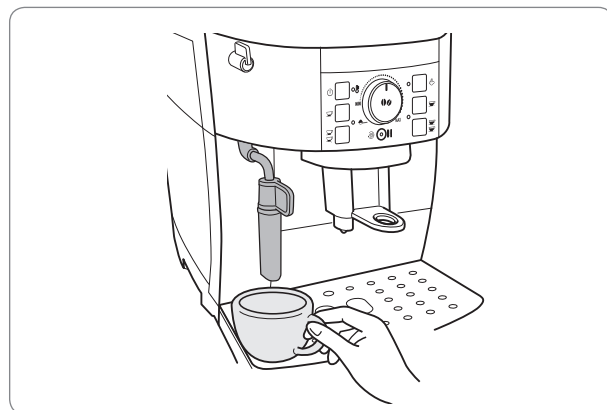

5 スチームつまみを開く

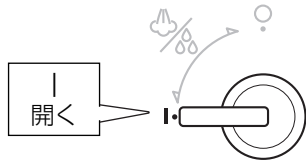

フロッサーから水が出て、ランプが消灯します。

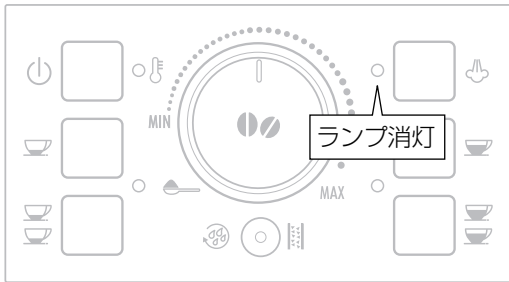
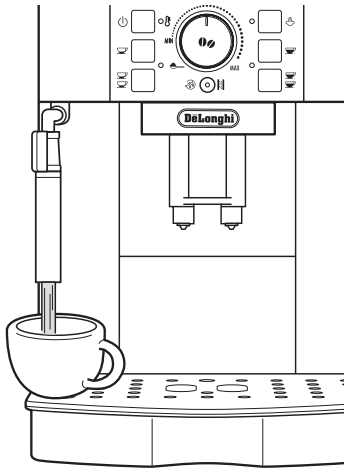

水が自動的に止まり、空気抜きが完了します。

6 スチームつまみを閉じる

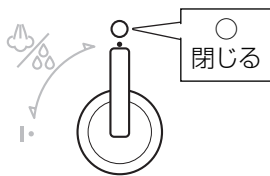

7 カップの水を捨てる

※ トレイに排水しないでください。

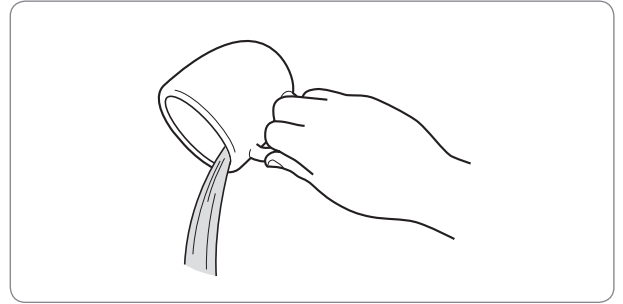

空気抜きが終わったら

はじめてお使いになるときは、続いて水硬度設定を行ってください。(P.11)

知っておいていただきたいこと

普段の使用時に大きな音がしてコーヒーやお湯が出ない場合、本体の水経路に空気が入っている可能性があります。その場合は、空気を抜くために給湯を行ってください。(P.14)